

GN 50

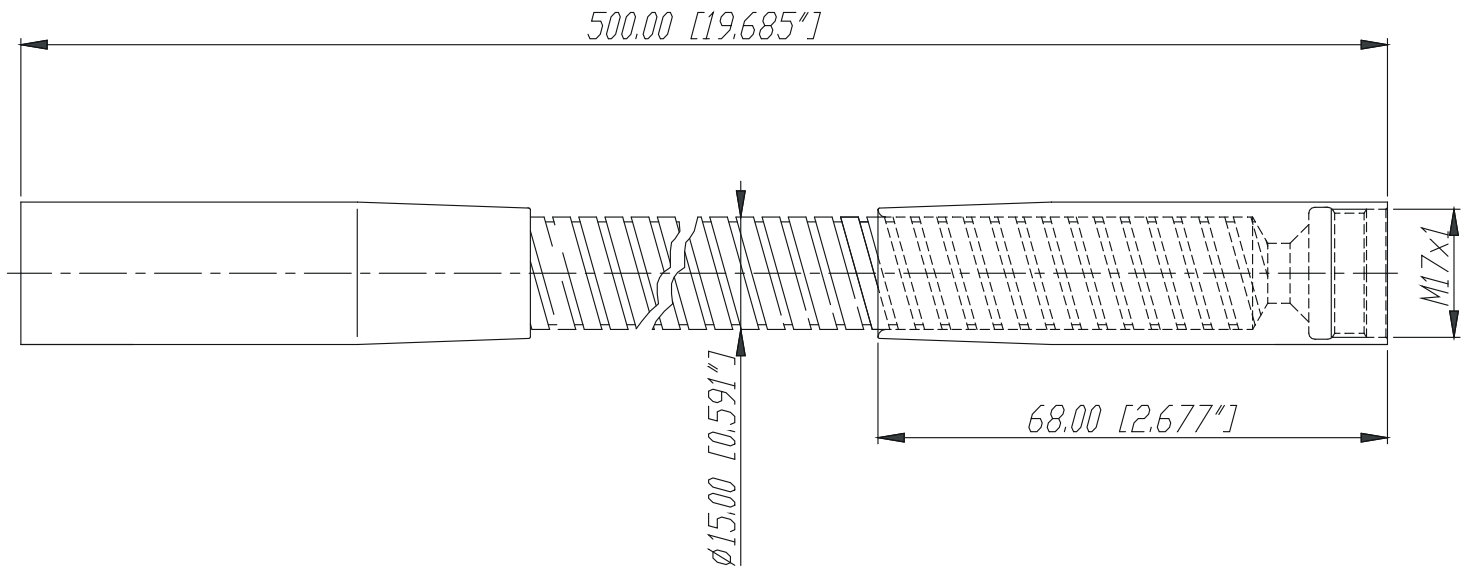

| | | | | | | | | | |
|------|-----------|-------|------|---|----------------------------------|------------------|---|----------------|----------|
| | | | | *)Lieferant darf ohne Ruecksprache nicht geaendert werden | Werkstoff: | Massstab: 1:1 | Gezeichnet | Datum | Name |
| | | | | | | | Zeichnung urheberrechtlich geschuetzt (DIN 34) (C) | Geprueft | 19.05.98 |
| | | | | Benennung: | | | Gesehen | Ersetzt durch: | Blatt |
| | | | | | GN 50 | | Ersetzt fuer: | von Blatt | |
| | | | | | NEUTRIK AG FL-9494 SCHAAN | | Zeichn. Nr. | 3102 St 03 35 | |
| Ind. | Aenderung | Datum | Name | | | | | | |