

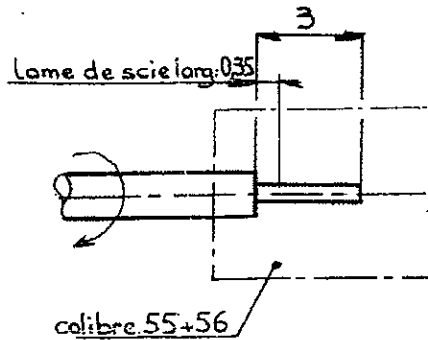



Ces renseignements sont donnés à titre indicatif. Dans le but constant d'améliorer nos produits, nous nous réservons le droit d'apporter toute modification jugée utile.

- ①
- 1.1 Dénuder l'âme
  - 1.2 Couper le diélectrique au scalpel
  - 1.3 Ebavurer



- ①
- 1.1 Strip off cable core
  - 1.2 Cut the dielectric with a scalpel.
  - 1.3 Remove burrs.

- ②
- 2.1 Souder le contact central en butée sur le diélectrique.

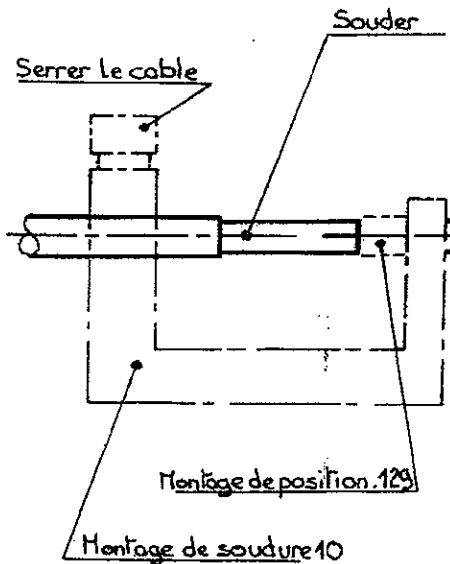

- ②
- 2.1 Solder the centre contact abutting against the dielectric.

- ③
- 3.1 Nettoyer le câble à la toile abrasive.
  - 3.3. Monter le câble en butée sur le manchon à souder.
  - 3.4 Souder le manchon sur le semi-rigide (de préférence en mettant 3 anneaux de 0,5 mm de soudure).

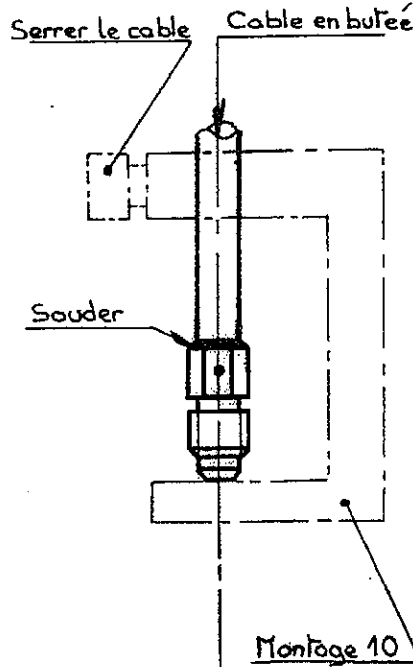

- ③
- 3.1 Clean the cable with abrasive material .
  - 3.3 Mount the cable, abutting against the solder sleeve.
  - 3.4 Solder the sleeve on the semi-rigide cable. (It is recommended to solder with 3-0,5 mm solder joints).

DOSSIER D'ETUDE	Dessiné		Vérfié		MODIFICATIONS			
	NOM	PERRIN. Y		B-VACHON				
	DATE			K 0640				
2 / 3	VISA							