

TITRE	TITRE
FIC. DR. SERT, CAB 6/75Ω	STRAIGHT PLUG, CRIMPED THRE, CAB 6/75Ω
	<div style="border: 2px solid black; padding: 5px; display: inline-block;"> R 155.074 </div> Série <u>UBV</u>

NORMALISATION	SPECIFICATIONS
IEC : _____	MIL : _____
CECC : _____	_____

CABLES <u>6/75Ω</u>	CABLES
---------------------	--------

CARACTERISTIQUES Impéd. caract. : 50Ω : <i>Nominal imp.</i> Fréq. d'utilisat. : 0 à 500MHz : <i>Freq. range</i> R.O.S. : : <i>V.S.W.R.</i> Tension tenue : 2 000 V. eff : <i>Proof. voltage</i>	PROPERTIES Catégorie climatique : 55°C / +155°C : <i>Climatic range</i> Tenue cont. cent. : { <input type="checkbox"/> Axiale avant <input checked="" type="checkbox"/> Axiale 2 sens <input type="checkbox"/> Rotation <input type="checkbox"/> Immobil. totale } : <i>In. cont. motion</i>
--	--

CONSTRUCTION Revêtement c. masse : NI Revêtement corps : NI Revêt. cont. cent. : Ag	CONSTRUCTION Masse plating : NI Body plating : NI Inner contact : Ag
Partie métallique : Laiton Partie métal. élast. : " "	metallic parts : Brass metallic resilient parts : " "
Isolant : P.T.FE Joint : _____	Insulator : P.T.FE Gasket : _____

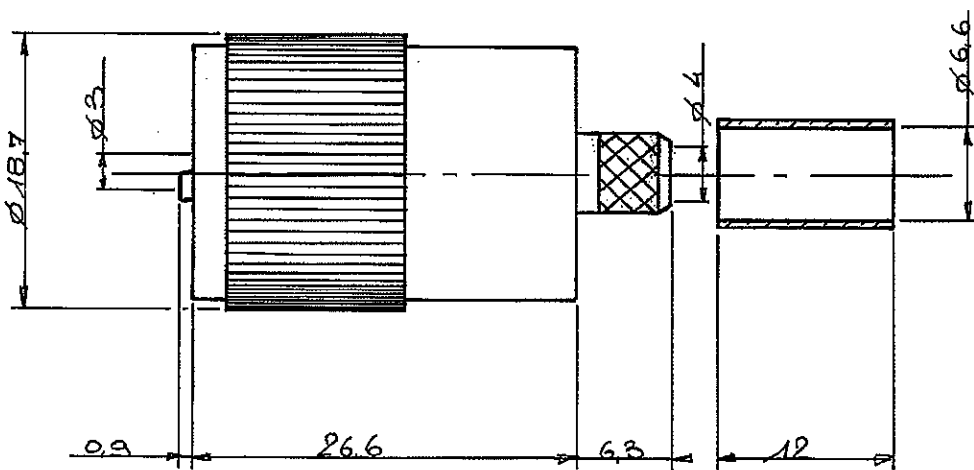

DOSSIER D'ETUDE	Dessiné	Vérifié	I.P.	MODIFICATIONS			
	NOM	HARTIN					
	DATE	26.7.89					
	VISA						

R. ZUC G 17039
 Ces renseignements sont donnés à titre indicatif. Dans le but constant d'améliorer nos produits, nous nous réservons le droit d'apporter toute modification jugée utile.

R. INC. GMAH

Ces renseignements sont donnés à titre indicatif. Dans le but constant d'améliorer nos produits, nous nous réservons le droit d'apporter toute modification jugée utile.

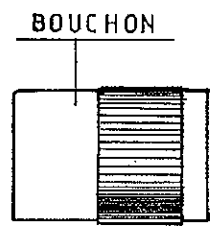
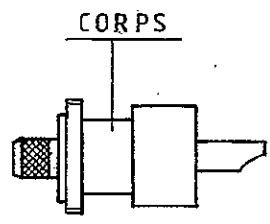
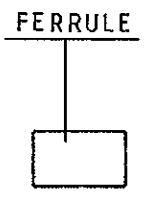

DENUDER LE
CABLE.
MONTER LE BOUCHON

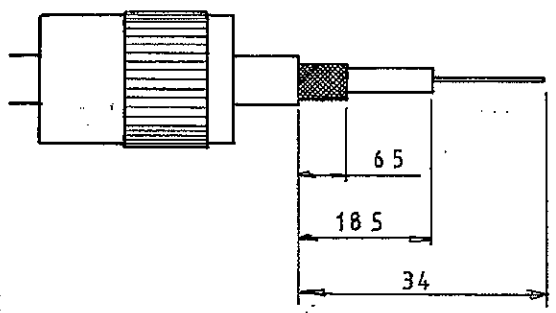

STRIP OFF THE
CABLE.
MOUNT THE NUT.

MONTER LA FERRULE.
AMENER LE DIELEC.
EN APPUI SUR LE
C.C., SOUDER.
SERTIR LA FERRULE
PINCE : R282 293
HEX : 6,48
VISSER LE BOUCHON.

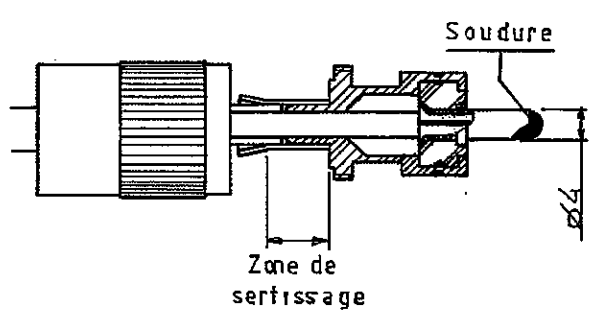

MOUNT THE FERRULE.
MOUNT THE CENTER
CONTACT ON THE
CORE OF THE CABLE.
THE C.C. SHALL BE
AGAINST THE INSERT,
SOLD.
CRIMP THE FERRULE.
Crimping tool R282 293
HEX: 6,48
SCREW THE NUT.

Dimensions en mm

DOSSIER D'ETUDE	Dessiné	Vérifié	I.P.	MODIFICATIONS			
	NOM	MARTIN					
DATE	26.7.89						
VISA							