

HFG:  
 IAO

Kunde/*Customer:*

Datum: 09/11  
 Seite: 1 von 2

**Ausführung:**  
 Ringbandkern

**Maßbild:**  
 ohne Maßstab  
 Maße in mm

Rev.

**Nennmaße:**  
 63x50x25 mm

**Legierung:**  
 VITROPERM 500 F

**Fixierung:**  
 Fix 350

**Bezugswerte:**

$A_{Fe} = 1,24 \text{ cm}^2$   
 $l_{Fe} = 17,8 \text{ cm}$   
 $m_{Fe} = 161 \text{ g}$

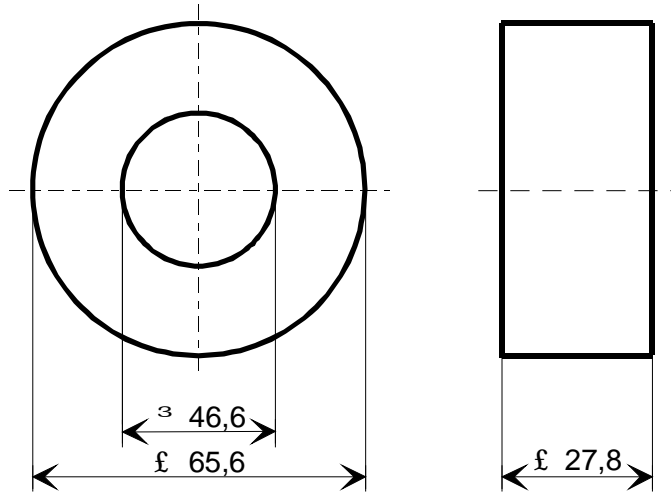

**Endprüfung:**  
 (100% Prüfung, AQL...: IEC 410 / DIN ISO 2859)

**1. Mechanische Prüfung (AQL 4,0)**

Grenzmaße nach Maßbild (Prüfmittel: Meßschieber)

**2. Magnetische Prüfung (AQL 0,65)**

2.1 Verlustprüfung nach A60092-Y3022-K005

2.1.1 Einstellwerte:  $B = 0,3 \text{ T}$  (entspr.  $U_2 = 16,5 \text{ V/Wdg.}$ )  
 $f = 100 \text{ kHz}$

Prüfwert:  $p_{Fe} \leq 110 \text{ W/kg}$  (entspr.  $P_{Fe} \leq 17,7 \text{ W}$ )

2.1.2 Einstellwerte:  $B = 0,5 \text{ T}$  (entspr.  $U_2 = 2,74 \text{ V/Wdg.}$ )  
 $f = 10 \text{ kHz}$

Prüfwert:  $p_{Fe} \leq 9,0 \text{ W/kg}$  (entspr.  $P_{Fe} \leq 1,45 \text{ W}$ )

-05-

Herausgeber	Bearbeiter	KB-PM	KB-E IN		Datum	freigegeben
KB-OP K FT	Till	Lehmann	Petzold		07.03.2011	Günther



**Spezifikation für weichmagnetische Kerne**  
*Specification for Soft Magnetic Cores*

**S-No.:**  
T60004-L2063-  
W435-05--

HFG:  
IAO

Kunde/*Customer*:

Datum: 09/11  
Seite: 2 von 2

Rev.

2.2 Impulsprüfung nach A60092-Y3022-K008, Betrieb unipolar

Einstellwerte:       $\Delta t = 20 \mu s$   
                          $f_P = 10 \text{ Hz oder } 100 \text{ Hz, Toleranz } +/-50 \%$   
                          $\Delta B = 0,9 \text{ T}$                       (entspr.  $\Delta \Phi = 111 \mu Vs$ )

Prüfwert:               $\mu_P \geq 10000$                       (entspr.  $I_P \times N \leq 12,7 \text{ A}$ )

Hinweis: Baunummer 96720219